

STABILISATEUR BULLDOG INSTRUCTIONS POUR LE MONTAGE

Important: Il faut transmettre ces instructions à l'utilisateur du stabilisateur.

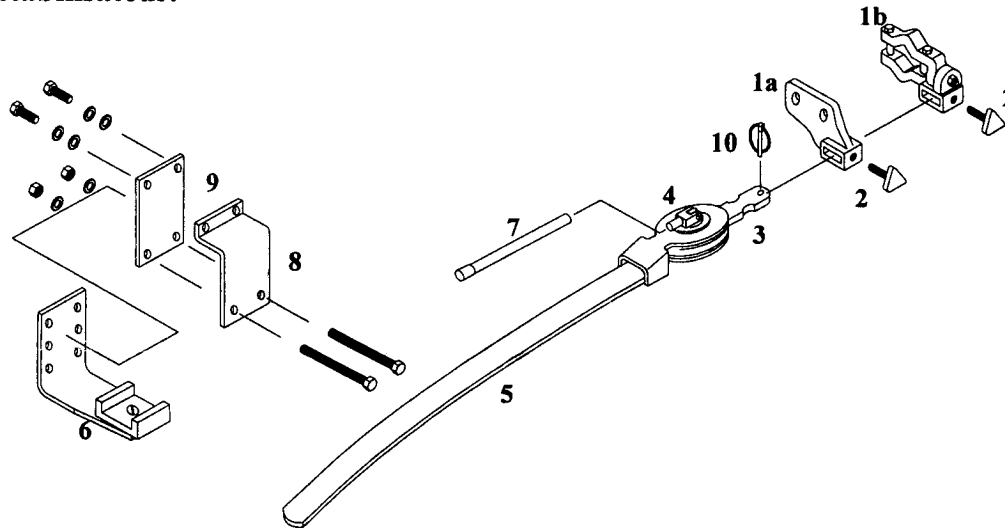

- 1a) Support d'auto réversible modèle G1 ou
- 1b) Support de Barre de Remorquage en Col de Cygne modèle G8.
- 2) Goujon d'arrêt.
- 3) Pivot Amortisseur.
- 4) Assemblage Came et Contre-écrous.
- 5) Assemblage Ressort.
- 6) Console.
- 7) Manche tubulaire (détachable).
- 8) Plaque Avant de Support de Châssis.
- 9) Plaque Arrière de Support de Châssis.
- 10) Esse.

Montage à la Voiture. Modèle G1 (boulon standard sur la bille de remorquage).
(pour Modèle G8 suivez instructions séparées pour Support en Col de Cygne LC8, puis allez à c).

- a) Enlevez la bille de remorquage
- b) Montez le support d'auto réversible (1) entre la bille et le support de remorquage de l'auto. Des boulons plus longs à haute résistance pourront être nécessaires.
- c) Pour dégager la pression sur les disques à friction Ferodo pendant le montage/démontage du stabilisateur, utilisez le manche (7) de l'assemblage came (4) et levez à la position verticale. Introduisez pivot amortisseur (3) dans la fente du support d'auto (1a ou 1b) et serrez à l'aide du goujon d'arrêt (2).

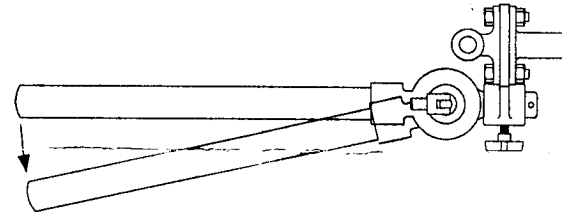
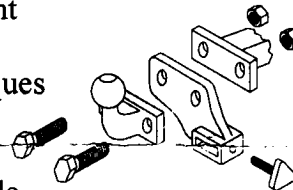

Montage à la Caravane.

- d) Chargez la caravane normalement et attelez en ligne sur une surface plane. La tête de l'attelage doit être étendue au maximum.
- e) poussez le ressort du stabilisateur pour qu'il soit parallèle au châssis en A de la caravane.
- f) Faites glisser la console (6) sur le ressort, laissant 100mm du ressort en saillie.
- g) Tout en tenant la console en position verticale, marquez-en le bord jusqu'au châssis en A.
- h) Attachez le collier de la plaque avant du support de châssis (8) à la plaque arrière du support de châssis (9), utilisant seulement les goujons prisonniers M8x30 montés sans serrer en haut, avec une rondelle plate et une rondelle dentelée sous chaque tête. Si la caravane est pourvue de carénage sur le châssis en A il ne faut pas normalement l'enlever, puisque l'assemblage console peut être monté en soulevant de dessous sur l'intérieur du châssis.
- i) Avec l'assemblage came (4) bloqué, engagez la console (6) sous le ressort (5) et levez entre 40 et 65mm, tout en notant quelle série de trous s'aligne avec les trous inférieurs de la plaque arrière du support de châssis (9).
- j) Montez la console à la série de trous inférieure à l'aide des goujons prisonniers M8x80 pour passer par toute la série de trous inférieure, puis montez rondelles simples et contre-écrous.
- k) Serrez uniformément toutes les fixations. Ne serrez pas trop.
- l) Après montage, assurez-vous qu'il est possible de tourner des deux directions et que le ressort reste complètement retenu dans la console (6).

